

SYSTEM: STRAINBOX

BAUREIHE: XL



Produktbeschreibung

Die StrainBox XL ermöglicht es, kritische und defekte Lithium-Ionen-Batterien ADR-konform zu befördern und sicher zu lagern. Größe und Bauweise wurden speziell für die Lagerung und den Transport von Batterien und Modulen, wie sie zum Beispiel in batterieelektrischen Fahrzeugen verbaut werden, konzipiert.

Alle Verpackungen der StrainBox Serie verfügen über ein integriertes Filtersystem, das die toxischen Gase zu einem großen Teil herausfiltert. Gesundheitsschädliche Stäube und Partikel werden zurückgehalten und der Austritt von Feststoffen, Flüssigkeiten und Flammen wird verhindert.

Durch das integrierte Thermomanagement kommt es zu keiner kritischen Temperaturerhöhung der Außenwände. Sollten die Batterien im Inneren havarieren, so wird eine Kontamination im Umfeld der Verpackung verhindert.

Zum Schutz von Personen und Sachgütern verfügt auch die StrainBox XL über die typischen Sicherheitsmerkmale, die so nur die Produkte der Stöbich Brandschutz GmbH bieten. Dazu zählen das Filtersystem, die mechanisch standhafte Bauweise und das integrierte Thermomanagement.

Hauptmerkmale

ADR-konformer Transport von kritischen und defekten Lithium-Ionen-Batterien

Zurückhalten von Flüssigkeiten und Feststoffen

druckfeste Konstruktion

sichere und standhafte Verriegelung

integriertes Gasfiltersystem

Neutralisierung der auftretenden Schadgase

mechanische Beständigkeit

Schutz von Personen und Sachgütern

geprüftes Gesamtsystem

Aufnahme und Abführung der thermischen Energie

kein Austritt von Funken und Flammen

Verzicht auf staubende Füllstoffe

Produkteigenschaften

Technische Daten	StrainBox XL	StrainBox XL3000-M
Außenmaße $L_a \times B_a \times H_a$	3.557 x 2.300 x 1.179 mm	
Innenmaße $L_i \times B_i \times H_i$	2.778 x 2.050 x 770 mm	2.778 x 1.880 x 770 mm
max. Leergewicht	3.187 kg	3.315 kg
max. Zuladung (Transport)	1.583 kg	1.455 kg
max. Energieinhalt	125 kWh	
Fassungsvolumen	4.335 l	2.992 l
Zulassung	-	zugelassene UN-Gefahrgutverpackung mit X-Codierung für den Transport nach ADR, RID und IMDG-Code*

* Verkehrsträger Straße, Eisenbahn, Binnen- und Seeschifffahrt; Stöbich ist Hersteller von Gefahrgutverpackungen mit anerkanntem Qualitätssicherungsprogramm nach BAM-Gefahrgutregeln

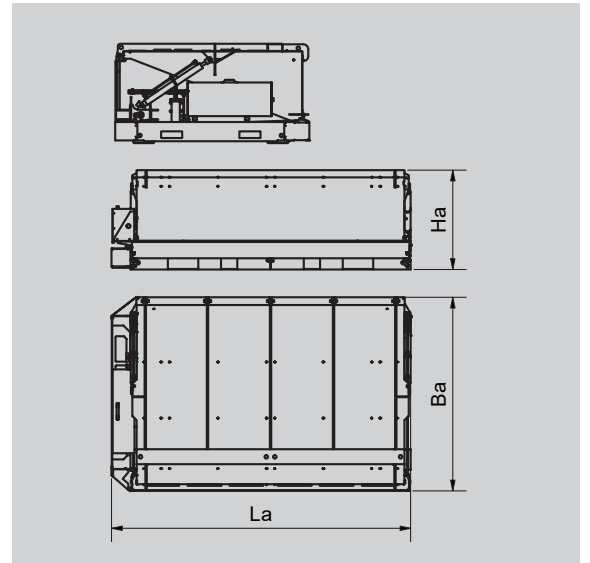

Varianten

Die StrainBox XL ist mit gültiger Zulassung als Gefahrgutverpackung erhältlich. Das Fassungsvermögen dieser 3000er Variante wurde zu diesem Zweck auf unter 3 m³ reduziert. Der Raum bleibt durch geschickte Aufteilung in weiten Teilen nahezu vollständig nutzbar. Gleichzeitig werden die gesetzlichen Anforderungen eingehalten. Alle Ausführungen sind zusätzlich mit elektrischem Hydraulikaggregat erhältlich. Die M-Varianten enthalten hierzu eine Steuereinheit mit kabelgebundener Fernbedienung.

Beschreibung der Komponenten

Gasfiltersystem

Hydraulikzylinder mit Hydraulikaggregat

elektrisches Hydraulikaggregat (optional)

Verriegelungssystem

Verstärkter Rahmen mit Transportöffnungen

Anmerkungen

Es besteht die Möglichkeit, die Abmessungen nach vorheriger Rücksprache auf Kundenwunsch anzupassen.